

Hinweis: Mit der Tandemkupplung dürfen nur unmotorisierte Trikes gezogen werden.

Note: Only non-motorized trikes may be towed with the tandem coupling.

Montage Kettwiesel ONE (UP):

1. Setzen Sie die Zahnscheibe (1) auf den Bund des Kupplungsspacers (2) und befestigen Sie diesen mit der Schraube (3) und der kleinen U-Scheibe.
2. Befestigen Sie die Tandemkupplung (4) mit den beiden großen U-Scheiben (5) an dem bereits montierten Kupplungspacer (2) mit der Schraube (6).
3. Ziehen Sie die beiden Schrauben (3&6) mit 24Nm fest.

Achtung! Die Kupplung muss drehbar und die Gleifflächen gut gefettet sein, sonst könnte bei Kurvenfahrten die Gabel des zweiten Trikes aus der Kupplung herausgehoben und beschädigt werden.

Assembly Kettwiesel ONE (UP):

1. Place the tooth lock washer (1) on the collar of the coupling spacer (2) and secure it with the screw (3) and the small washer.
2. Fasten the tandem coupling (4) with the two large washers (5) to the already fitted coupling spacer (2) using the screw (6).
3. Tighten the two screws (3&6) to 24 Nm.

Caution!

The hitch must be able to pivot freely, and the contact surfaces, well greased; otherwise, when cornering, the fork of the second trike could be wrenched out of the coupling and damaged.

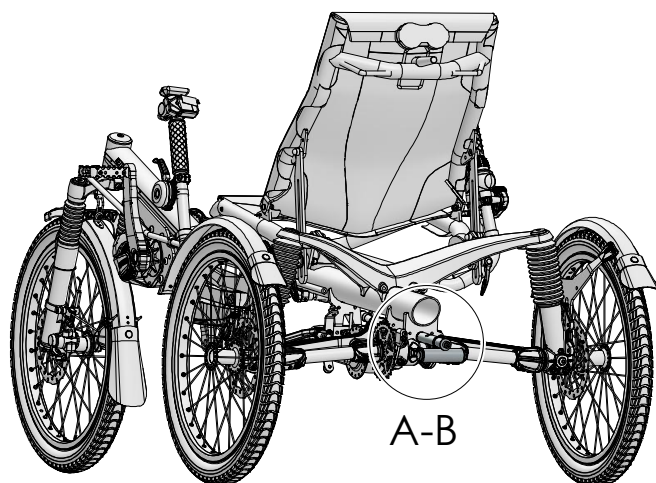
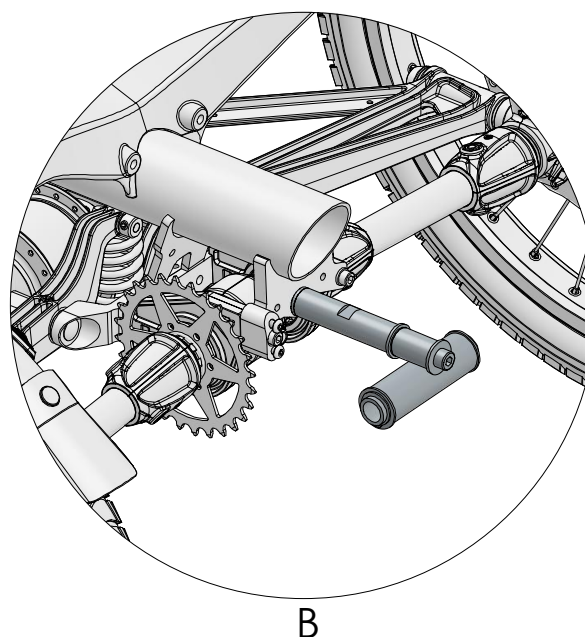
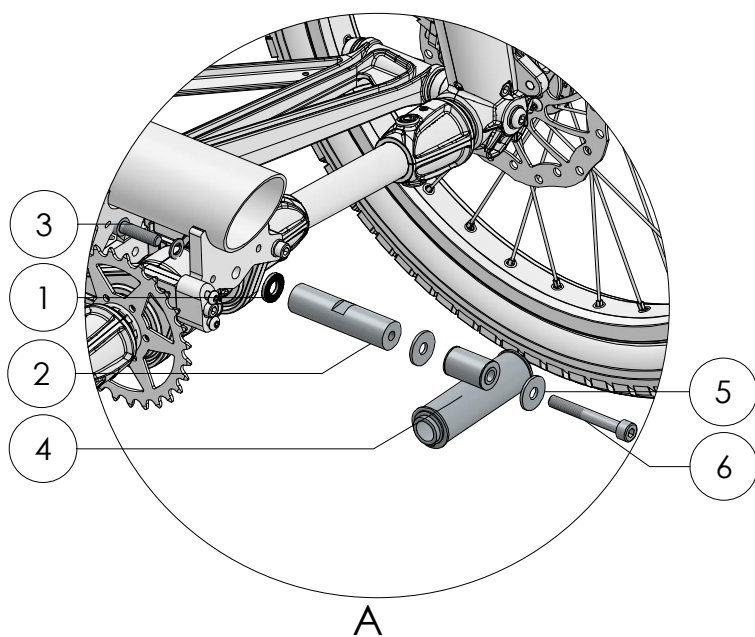

Hinweis: Verfügt das gezogene Trike über einen Nabendynamo wird im tandembetrieb ein zusätzliches Batterierücklicht benötigt.

Note: Is the second trike equipped with a hub dynamo an additional battery rear light is needed.